

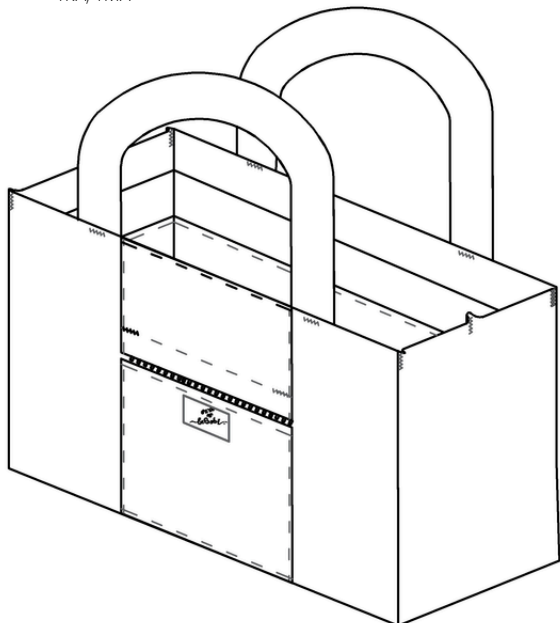

# Instrukcja

- Pakia Torba na rzeczy

TKA, TMA



PL

**WAŻNE!** ZADBAJ O BEZPIECZEŃSTWO I KOMFORT TWOJEGO PUPILA. PROSIMY, ZAPOZNAJ SIĘ Z PONIŻSZYMI WSKAZÓWKAMI, ABY ZAPEWNIĆ NAJLEPSZE I BEZPIECZNE WARUNKI UŻYTKOWANIA PRODUKTU.

## Symbole



**OSTRZEŻENIE** Wskazuje na potencjalne ryzyko, które może prowadzić do poważnych obrażeń.



**UWAGA** Wskazuje na sytuacje, które mogą spowodować uszkodzenie produktu lub drobne obrażenia.



**INFORMACJA** Dodatkowe wskazówki dotyczące odpowiedniego użytkowania.

## OSTRZEŻENIE

- Torba przeznaczona jest wyłącznie do przechowywania oraz transportu akcesoriów związanych z opieką nad psem, takich jak:
  - smycze,
  - przysmaki,
  - karma,

- miski,
- zabawki,
- woreczki higieniczne,
- inne drobne akcesoria spacerowe.
- Produkt nie jest przeznaczony do transportu psa ani innych zwierząt.
- Nie pozostawiaj torby w zasięgu dzieci lub zwierząt. Małe elementy produktu, takie jak: suwaki, uchwyty, regulatory, elementy metalowe, mogą zostać połknięte lub uszkodzone.
- Nie pozostawiaj produktu w zasięgu dzieci lub zwierząt – małe elementy (suwaki, klamry, D-ring, uchwyty) mogą zostać połknięte lub pogryzione.
- Nie używaj produktu w przypadku widocznych uszkodzeń, takich jak:
  - przetarcia lub naderwania materiału,
  - rozchodzące się szwy,
  - uszkodzone lub poluzowane taśmy,
  - pęknięcia, odkształcenia lub luzy w klamrach, suwakach lub elementach metalowych.
- W przypadku wystąpienia reakcji alergicznej lub podrażnień skóry należy natychmiast przerwać użytkowanie produktu.
- Produkt nie jest przeznaczony do zabawy.
- Po więcej informacji skontaktuj się z lokalnym sprzedawcą lub odwiedź stronę bebobi.pl.

Producent **nie ponosi odpowiedzialności** za: skutki użytkowania niezgodnego z przeznaczeniem, w szczególności za:

- używanie torby do transportu zwierząt,
- przeciążenie produktu,
- użytkowanie uszkodzonego produktu,
- brak kontroli nad dzieckiem lub zwierzęciem,
- pogryzienie lub połknięcie elementów produktu,
- naturalne zużycie materiałów,
- użytkowanie produktu pomimo widocznych uszkodzeń.

Produkt nie zastępuje transporterów ani innych produktów przeznaczonych do przewożenia zwierząt.

## UWAGA

- Przed każdym użyciem sprawdzaj stan materiału, szwów, taśm, klamer, suwaków oraz elementów metalowych.
- Używaj produktu wyłącznie zgodnie z jego przeznaczeniem.
- Nie przeciążaj torby nadmierną ilością przedmiotów.
- Torba powinna być regularnie czyszczona, szczególnie w przypadku przechowywania wilgotnych lub zabrudzonych akcesoriów.
- Produkt należy natychmiast wymienić w przypadku:
  - uszkodzenia materiału,
  - rozejścia się szwów,
  - uszkodzenia pasków,
  - uszkodzenia suwaków,
  - poluzowania elementów konstrukcyjnych.
- Torba powinna być przechowywana w suchym miejscu.

Zakup i użytkowanie niniejszego produktu oznacza, że użytkownik zapoznał się z instrukcją obsługi i akceptuje warunki użytkowania. Producent nie ponosi odpowiedzialności za skutki użytkowania produktu niezgodnie z instrukcją.

EN

**IMPORTANT!** TAKE CARE OF YOUR PET'S SAFETY AND COMFORT. PLEASE READ THE FOLLOWING INSTRUCTIONS CAREFULLY TO ENSURE THE BEST AND SAFEST USE OF THE PRODUCT.

## Symbols



**WARNING** Indicates potential risks that may lead to serious injuries.



**CAUTION** Indicates situations that may cause product damage or minor injuries.



**NOTE** Additional tips for proper use.

## WARNING

- The bag is intended exclusively for storing and carrying accessories related to dog care, such as:
  - leashes,
  - treats,
  - food and bowls,
  - toys,
  - waste bags,
  - other small walking accessories.
- The product is not intended for transporting dogs or other animals.
- Do not leave the bag within reach of children or animals. Small parts of the product such as zippers, handles, adjusters, and metal components may be swallowed or damaged.
- Do not leave the product within reach of children or animals – small elements (zippers, buckles, D-rings, handles) may be swallowed or chewed.
- Do not use the product if visible damage is present, such as:
  - worn or torn fabric,
  - loose or separated seams,
  - damaged or loosened straps,
  - cracks, deformation, or looseness in buckles, zippers, or metal components.
- In case of allergic reaction or skin irritation, discontinue use immediately.
- The product is not intended to be used as a toy.
- For more information, contact your local retailer or visit bebobi.pl.

The manufacturer **is not responsible** for consequences resulting from improper use, in particular:

- using the bag to transport animals,
- overloading the product,
- using a damaged product,
- lack of supervision over a child or animal,
- chewing or swallowing parts of the product,
- natural wear and tear of materials,
- continued use despite visible damage.

The product does not replace carriers or other products intended for transporting animals.

## CAUTION

- Before each use check the condition of: fabric, seams, straps, buckles, zippers, metal components.
- Use the product only as intended.
- Do not overload the bag with excessive items.
- The bag should be cleaned regularly, especially when storing wet or dirty accessories.
- The product should be replaced immediately if any of the following occurs:
  - fabric damage,
  - seam separation,
  - strap damage,
  - zipper damage,
  - loosened structural components.
- The bag should be stored in a dry place.

The purchase and use of this product confirm that the user has read the instructions and accepts the terms of use. The manufacturer is not responsible for consequences resulting from use contrary to these instructions.

DE

**WICHTIG!** SORGEN SIE FÜR DIE SICHERHEIT UND DEN KOMFORT IHRES HAUSTIERS. BITTE LESEN SIE DIE NACHSTEHENDEN HINWEISE SORGFÄLTIG, UM DIE BESTMÖGLICHE UND SICHERE NUTZUNG DES PRODUKTS ZU GEWÄHRLEISTEN.

## Symbole



**WARNING** Weist auf ein potenzielles Risiko hin, das zu schweren Verletzungen führen kann.



**VORSICHT** Weist auf Situationen hin, die zu Produktschäden oder leichten Verletzungen führen können.

**! HINWEIS** Zusätzliche Empfehlungen zur richtigen Verwendung.

## **! WARNING**

- **Die Tasche ist ausschließlich für die Aufbewahrung und den Transport von Zubehör für die Hundepflege bestimmt, wie zum Beispiel:**
  - Leinen,
  - Leckerlis,
  - Futter und Näpfe,
  - Spielzeug,
  - Kotbeutel,
  - andere kleine Spazierutensilien.
- **Das Produkt ist nicht für den Transport von Hunden oder anderen Tieren bestimmt.**
- **Lassen Sie die Tasche nicht in Reichweite von Kindern oder Tieren. Kleine Teile wie Reißverschlüsse, Griffe, Versteller und Metallteile können verschluckt oder beschädigt werden.**
- **Lassen Sie das Produkt nicht in Reichweite von Kindern oder Tieren – kleine Elemente (Reißverschlüsse, Schnallen, D-Ringe, Griffe) können verschluckt oder angegagt werden.**
- **Verwenden Sie das Produkt nicht, wenn sichtbare Schäden vorhanden sind, wie zum Beispiel:**
  - abgenutztes oder eingerissenes Material,
  - sich lösende Nähte,
  - beschädigte oder lockere Gurte,
  - Risse, Verformungen oder Spiel in Schnallen, Reißverschlüssen oder Metallteilen.
- **Bei allergischen Reaktionen oder Hautreizungen ist die Nutzung sofort zu beenden.**
- **Das Produkt ist nicht als Spielzeug geeignet.**
- Für weitere Informationen wenden Sie sich bitte an Ihren lokalen Händler oder besuchen Sie [bebobi.pl](#).

Der Hersteller **übernimmt keine Haftung** für Folgen unsachgemäßer Verwendung, insbesondere für:

- Verwendung der Tasche zum Transport von Tieren,
- Überlastung des Produkts,
- Verwendung eines beschädigten Produkts,
- fehlende Aufsicht über Kinder oder Tiere,
- Annagen oder Verschlucken von Produktteilen,
- natürliche Materialabnutzung,
- Nutzung trotz sichtbarer Schäden.

[Das Produkt ersetzt keine Transportboxen oder andere Produkte zum Transport von Tieren.](#)

## **! VORSICHT**

- **Überprüfen Sie vor jeder Verwendung den Zustand von:Material, Nähten, Gurten, Schnallen, Reißverschlüssen, Metallteilen.**
- **Verwenden Sie das Produkt nur entsprechend seinem vorgesehenen Zweck.**
- **Überladen Sie die Tasche nicht.**
- **Die Tasche sollte regelmäßig gereinigt werden, insbesondere wenn feuchte oder verschmutzte Gegenstände transportiert werden.**
- **Das Produkt sollte sofort ersetzt werden bei:**
  - Materialbeschädigung,
  - sich lösenden Nähten,
  - beschädigten Gurten,
  - beschädigten Reißverschlüssen,
  - lockeren Konstruktionselementen.
- **Die Tasche sollte an einem trockenen Ort aufbewahrt werden.**

*Mit dem Kauf und der Verwendung dieses Produkts bestätigt der Nutzer, dass er die Gebrauchsanweisung gelesen hat und die Nutzungsbedingungen akzeptiert. Der Hersteller übernimmt keine Haftung für Folgen einer nicht bestimmungsgemäßen Verwendung.*

**ES**

**¡IMPORTANTE!** CUIDA LA SEGURIDAD Y EL CONFORT DE TU MASCOTA. LEE ATENTAMENTE LAS SIGUIENTES INSTRUCCIONES PARA GARANTIZAR EL MEJOR Y MÁS SEGURO USO DEL PRODUCTO.

**Symbolos**

**! ADVERTENCIA** Indica un riesgo potencial que puede provocar lesiones graves.

**! PRECAUCIÓN** Indica situaciones que pueden causar daños al producto o lesiones leves.

**! INFORMACIÓN** Consejos adicionales sobre el uso adecuado del producto.

## **! ADVERTENCIA**

- **La bolsa está destinada exclusivamente al almacenamiento y transporte de accesorios relacionados con el cuidado del perro, tales como:**
  - correas,
  - premios,
  - comida y cuencos,
  - juguetes,
  - bolsas higiénicas,
  - otros pequeños accesorios de paseo.
- **El producto no está destinado al transporte de perros ni de otros animales.**
- **No deje la bolsa al alcance de niños o animales. Las piezas pequeñas como cremalleras, asas, reguladores y elementos metálicos pueden ser ingeridas o dañadas.**
- **No deje el producto al alcance de niños o animales – los elementos pequeños (cremalleras, hebillas, anillas D, asas) pueden ser ingeridos o mordidos.**
- **No utilice el producto si presenta daños visibles, tales como:**
  - material desgastado o rasgado,
  - costuras abiertas,
  - correas dañadas o sueltas,
  - grietas, deformaciones o holguras en hebillas, cremalleras o elementos metálicos.
- **En caso de reacción alérgica o irritación de la piel, deje de usar el producto inmediatamente.**
- **El producto no está destinado a ser utilizado como juguete.**
- Para más información, póngase en contacto con su distribuidor local o visite [bebobi.pl](#).

El fabricante **no se hace responsable** de las consecuencias derivadas del uso indebido, en particular:

- usar la bolsa para transportar animales,
- sobrecargar el producto,
- usar un producto dañado,
- falta de supervisión de niños o animales,
- mordedura o ingestión de partes del producto,
- desgaste natural de los materiales,
- uso del producto pese a daños visibles.

[El producto no sustituye a transportines ni a otros productos destinados al transporte de animales.](#)

## **! PRECAUCIÓN**

- **Antes de cada uso compruebe el estado de: material, costuras, correas, hebillas, cremalleras, elementos metálicos.**
- **Utilice el producto únicamente según su finalidad.**
- **No sobrecargue la bolsa.**
- **La bolsa debe limpiarse regularmente, especialmente si se almacenan accesorios húmedos o sucios.**
- **El producto debe reemplazarse inmediatamente si se produce:**
  - daño del material,
  - costuras abiertas,
  - daño en las correas,
  - daño en las cremalleras,
  - componentes estructurales sueltos.
- **La bolsa debe almacenarse en un lugar seco.**

*La compra y el uso de este producto implican que el usuario ha leído las instrucciones y acepta las condiciones de uso. El fabricante no se hace responsable de las consecuencias derivadas del uso contrario a estas instrucciones.*

**IT**

**IMPORTANTE!** PRENDITI CURA DELLA SICUREZZA E DEL COMFORT DEL TUO ANIMALE DOMESTICO. TI PREGHIAMO DI LEGGERE ATTENTAMENTE LE SEGUENTI ISTRUZIONI PER GARANTIRE LE MIGLIORI E PIÙ SICURE CONDIZIONI D'USO DEL PRODOTTO

**! AVVERTENZA** Indica un rischio potenziale che può causare gravi lesioni.

**! ATTENZIONE** Indica situazioni che possono causare danni al prodotto o lesioni lievi.

**! NOTA** Suggestimenti aggiuntivi per un uso corretto del prodotto.

## **! AVVERTENZA**

- **La borsa è destinata esclusivamente alla conservazione e al trasporto di accessori per la cura del cane, come ad esempio:**
  - guinzagli,
  - snack,
  - cibo e ciotole,
  - giochi,
  - sacchetti igienici,
  - altri piccoli accessori da passeggio.
- **Il prodotto non è destinato al trasporto di cani o altri animali.**
- **Non lasciare la borsa alla portata di bambini o animali. Le piccole parti come cerniere, maniglie, regolatori e componenti metallici possono essere ingerite o danneggiate.**
- **Non lasciare il prodotto alla portata di bambini o animali – piccoli elementi (cerniere, fibbie, anelli D, maniglie) possono essere ingeriti o morsi.**
- **Non utilizzare il prodotto in caso di danni visibili, come:**
  - materiale usurato o strappato,
  - cuciture aperte,
  - cinghie danneggiate o allentate,
  - crepe, deformazioni o giochi in fibbie, cerniere o componenti metallici.
- **In caso di reazioni allergiche o irritazioni cutanee interrompere immediatamente l'uso.**
- **Il prodotto non è destinato ad essere utilizzato come giocattolo.**
- Per ulteriori informazioni, contattare il rivenditore locale o visitare [bebobi.pl](#).

Il produttore **non è responsabile** per le conseguenze derivanti da un uso improprio, in particolare per:

- utilizzo della borsa per il trasporto di animali,
- sovraccarico del prodotto,
- utilizzo di un prodotto danneggiato,
- mancanza di supervisione di bambini o animali,
- masticazione o ingestione di parti del prodotto,
- normale usura dei materiali,
- utilizzo del prodotto nonostante danni visibili.

[Il prodotto non sostituisce trasportini o altri prodotti destinati al trasporto di animali.](#)

## **! ATTENZIONE**

- **Prima di ogni utilizzo controllare lo stato di: materiale, cuciture, cinghie, fibbie, cerniere, componenti metallici.**
- **Utilizzare il prodotto esclusivamente secondo la sua destinazione d'uso.**
- **Non sovraccaricare la borsa.**
- **La borsa deve essere pulita regolarmente, soprattutto se vengono conservati accessori umidi o sporchi.**
- **Il prodotto deve essere sostituito immediatamente in caso di:**
  - danni al materiale,
  - cuciture aperte,
  - danni alle cinghie,
  - danni alle cerniere,
  - componenti strutturali allentati.
- **La borsa deve essere conservata in un luogo asciutto.**

*L'acquisto e l'utilizzo di questo prodotto significa che l'utente ha letto le istruzioni e accetta le condizioni d'uso. Il produttore non è responsabile per danni derivanti da uso improprio.*

**CZ**

**DŮLEŽITÉ!** DBEJTE NA BEZPEČÍ A POHODLÍ SVÉHO MAZLIČKA. PŘEČTĚTE SI PROŠÍM NÁSLEDUJÍCÍ POKYNY, ABYSTE ZAJISTILI NEJLEPŠÍ A NEJBEZPEČNĚJŠÍ POUŽÍVÁNÍ PRODUKTU.



**VIGTIGT!** SIKR DIN HUNDS SIKKERHED OG KOMFORT. LÆS VENLIGST NEDENSTÅENDE VEJLEDNING GRUNDIGT FOR AT SIKRE KORREKT OG SIKKER BRUG AF PRODUKTET.

### Symboler



**ADVARSEL** Angiver en potentiel risiko, der kan føre til alvorlige skader.



**BEMÆRK** Angiver situationer, der kan forårsage skader på produktet eller mindre personskader.



**INFORMATION** Yderligere tips til korrekt brug.

## ⚠️ ADVARSEL

- **Tasken er udelukkende beregnet til opbevaring og transport af tilbehør relateret til pleje af hunden, såsom:**
  - hundesnøre,
  - godbidder,
  - foder og skåle,
  - legetøj,
  - hundeposer,
  - andre små gåtursartikler.
- **Produktet er ikke beregnet til transport af hunde eller andre dyr.**
- **Efterlad ikke tasken inden for rækkevidde af børn eller dyr. Små dele som lynlåse, håndtag, justeringsdele og metaldele kan blive slugt eller beskadiget.**
- **Efterlad ikke produktet inden for rækkevidde af børn eller dyr – små dele (lynlåse, spænder, D-ringe, håndtag) kan blive slugt eller tygget i stykker.**
- **Brug ikke produktet, hvis der er synlige skader såsom:**
  - slidt eller revet materiale,
  - løse syninger,
  - beskadigede eller løse stropper,
  - revner, deformationer eller slår i spænder, lynlåse eller metaldele.
- **Ved allergiske reaktioner eller hudirritation skal brugen straks ophøre.**
- **Produktet er ikke beregnet som legetøj.**
- For yderligere information kontakt din lokale forhandler eller besøg [bebobi.pl](#).

Producenten **påtager sig intet ansvar for konsekvenser** af forkert brug, herunder især:

- brug af tasken til transport af dyr,
- overbelastning af produktet,
- brug af et beskadiget produkt,
- manglende opsyn med børn eller dyr,
- tygning eller indtagelse af produktdele,
- naturligt slid,
- brug af produktet trods synlige skader.

[Produktet erstatter ikke transportkasser eller andre produkter beregnet til transport af dyr.](#)

## ⚠️ BEMÆRK

- **Kontroller før hver brug tilstanden af: materiale, syninger, stropper, spænder, lynlåse, metaldele.**
- **Brug kun produktet til dets tilsigtede formål.**
- **Overbelast ikke tasken.**
- **Tasken bør rengøres regelmæssigt, især hvis der opbevares våde eller snavsede genstande.**
- **Produktet skal straks udskiftes i tilfælde af:**
  - beskadiget materiale,
  - løse syninger,
  - beskadigede stropper,
  - beskadigede lynlåse,
  - løse konstruktionsdele.
- **Tasken bør opbevares et tørt sted.**

*Køb og brug af dette produkt betyder, at brugeren har læst instruktionen og accepterer brugsbetingelserne. Producenten er ikke ansvarlig for konsekvenser af forkert brug.*

**¡VIKTIGT!** SÄKERSTÄLL DITT HUSDJURS SÄKERHET OCH KOMFORT. LÄS NOGA IGENOM NEDANSTÅENDE INSTRUKTIONER FÖR ATT GARANTERA SÄKER OCH KORREKT ANVÄNDNING AV PRODUKTEN.

### Symboler



**VARNING** Anger en potentiell risk som kan orsaka allvarliga skador.



**OBS** Anger situationer som kan orsaka skador på produkten eller lindriga personskador.



**INFORMATION** Ytterligare rekommendationer för korrekt användning.

## ⚠️ VARNING

- **Väskan är endast avsedd för förvaring och transport av tillbehör relaterade till hundens skötsel, såsom:**
  - koppel,
  - godis,
  - foder och matskålar,
  - leksaker,
  - bajspåsar,
  - andra små promenadtillbehör.
- **Produkten är inte avsedd för transport av hundar eller andra djur.**
- **Lämna inte väskan inom räckhåll för barn eller djur. Små delar som dragkedjor, handtag, justeringsdelar och metalldelar kan sväljas eller skadas.**
- **Lämna inte produkten inom räckhåll för barn eller djur – små delar (dragkedjor, spännen, D-ringar, handtag) kan sväljas eller tuggas sönder.**
- **Använd inte produkten om synliga skador finns, såsom:**
  - slitet eller trasigt material,
  - sömmar som går upp,
  - skadade eller lösa remmar,
  - sprickor, deformationer eller glapp i spännen, dragkedjor eller metalldelar.
- **Vid allergiska reaktioner eller hudirritation ska användningen omedelbart avbrytas.**
- **Produkten är inte avsedd som leksak.**
- För mer information, kontakta din lokala återförsäljare eller besök [bebobi.pl](#).

Tillverkaren **ansvarar inte** för konsekvenser av felaktig användning, särskilt inte för:

- användning av väskan för transport av djur,
- överbelastning av produkten,
- användning av en skadad produkt,
- bristande tillsyn över barn eller djur,
- tygning eller sväljning av delar,
- naturligt slitage,
- användning trots synliga skador.

[Produkten ersätter inte transportburar eller andra produkter för transport av djur.](#)

## ⚠️ OBS

- **Kontrollera före varje användning skick på: material, sömmar, remmar, spännen, dragkedjor, metalldelar.**
- **Använd produkten endast enligt dess avsedda användning.**
- **Överbelasta inte väskan.**
- **Väskan bör rengöras regelbundet, särskilt om fuktiga eller smutsiga tillbehör förvaras.**
- **Produkten ska omedelbart bytas ut vid:**
  - materialskador,
  - sömmar som går upp,
  - skadade remmar,
  - skadade dragkedjor,
  - lösa konstruktionsdelar.
- **Väskan ska förvaras på en torr plats.**

*Genom att köpa och använda produkten bekräftar användaren att instruktionen har lästs och att användningsvillkoren accepteras. Tillverkaren ansvarar inte för konsekvenser av felaktig användning.*

**VIKTIG!** SØRG FOR SIKKERHET OG KOMFORT FOR KJÆLEDYRET DITT. LES FØLGENDE INSTRUKSJONER NØYE FOR Å SIKRE TRYGG OG KORREKT BRUK AV PRODUKTET.

### Symboler



**ADVARSEL** Indikerer potensiell risiko som kan føre til alvorlig skade.



**OBS** Indikerer situasjoner som kan føre til skade på produktet eller mindre personskader.



**INFORMASJON** Tilleggsråd for riktig bruk.

## ⚠️ ADVARSEL

- **Vesken er kun beregnet for oppbevaring og transport av tilbehør knyttet til stell av hund, som for eksempel:**
  - bånd,
  - godbiter,
  - fôr og matskåler,
  - leker,
  - hundeposer,
  - andre små tilbehør til tur.
- **Produktet er ikke beregnet for transport av hunder eller andre dyr.**
- **Ikke la vesken ligge innen rekkevidde for barn eller dyr. Små deler som glidelåser, håndtak, justeringselementer og metalldele kan bli svelget eller skadet.**
- **Ikke la produktet ligge innen rekkevidde for barn eller dyr – små deler (glidelåser, spenner, D-ringer, håndtak) kan bli svelget eller tygget i stykker.**
- **Ikke bruk produktet dersom det har synlige skader, som for eksempel:**
  - slitt eller revet materiale,
  - sømmer som går opp,
  - skadete eller løse stropper,
  - sprekker, deformasjoner eller slark i spenner, glidelåser eller metalldele.
- **Ved allergiske reaksjoner eller hudirritasjon må bruken stoppes umiddelbart.**
- **Produktet er ikke ment som leketøy.**
- For mer informasjon, kontakt din lokale forhandler eller besøk [bebobi.pl](#).

Produsenten **er ikke ansvarlig** for konsekvenser av feil bruk, spesielt for:

- bruk av vesken til transport av dyr,
- overbelastning av produktet,
- bruk av et skadet produkt,
- manglende tilsyn med barn eller dyr,
- tygging eller svelging av produktdele,
- naturlig slitasje,
- bruk til tross for synlige skader.

[Produktet erstatter ikke transportbur eller andre produkter beregnet for transport av dyr.](#)

## ⚠️ OBS

- **Kontroller før hver bruk tilstanden på: materiale, sømmer, stropper, spenner, glidelåser, metalldele.**
- **Bruk produktet kun til tiltenkt formål.**
- **Ikke overbelast vesken.**
- **Vesken bør rengjøres regelmessig, spesielt hvis vått eller skittent utstyr oppbevares.**
- **Produktet må erstattes umiddelbart ved:**
  - materialskader,
  - sømmer som går opp,
  - skadete stropper,
  - skadete glidelåser,
  - løse konstruktionsdele.
- **Vesken bør oppbevares på et tørt sted.**

*Kjøp og bruk av dette produktet betyr at brukeren har lest instruksjonen og aksepterer bruksvilkårene. Producenten er ikke ansvarlig for konsekvenser av feil bruk.*

EE
----

**TÄHTIS!** HOOLITSE OMA LEMMIKU TURVALISUSE JA MUGAVUSE EEST. PALUME TUTVUDA ALLPOOL OLEVATE JUHI-ISTEGA, ET TAGADA TOOTE OHUTU JA ÕIGE KASUTAMINE.

#### Sümbolid

- !** **HOIATUS** Näitab võimalikku ohtu, mis võib põhjustada tõsiseid vigastusi.
- !** **ETTEVAATUST** Näitab olukordi, mis võivad põhjustada toote kahjustumist või kergeid vigastusi.
- i** **INFO** Täiendavad soovitused õige kasutuse kohta.

## !

### HOIATUS

- Kott on mõeldud ainult koeraga seotud tarvikute hoiustamiseks ja transportimiseks, näiteks:**
  - jalutusrihmad,
  - maised,
  - toit ja kausid,
  - mänguasjad,
  - väljahaitekotid,
  - muud väikesed jalutustarvikud.
- Toode ei ole mõeldud koerte ega teiste loomade transportimiseks.**
- Ärge jätke kotti laste või loomade käeulatusse. Väikesed osad nagu lukud, käepidemed, reguleerijad ja metallosad võivad saada alla neelatud või kahjustatud.**
- Ärge jätke toodet laste või loomade käeulatusse – väikesed osad (lukud, pandlad, D-rõngad, käepidemed) võivad saada alla neelatud või katki näritud.**
- Ärge kasutage toodet, kui sellel on nähtavaid kahjustusi, näiteks:**
  - kulunud või rebenenud materjal,
  - lahtised õmblused,
  - kahjustatud või lödvad rihmad,
  - praod, deformatsioonid või lõtk pandlates, lukkudes või metallosades.
- Allergilise reaktsiooni või nahaärrituse korral lõpetage kasutamine kohe.**
- Toode ei ole mõeldud mänguasjaks.**
- Lisateabe saamiseks võtke ühendust kohaliku müüjaga või külastage veebilehte bebbi.pl.

Tootja **ei vastuta** väärkasutusest tulenevate tagajärgede eest, eelkõige:

- koti kasutamine loomade transportimiseks,
- toote ülekoormamine,
- kahjustatud toote kasutamine,
- laste või loomade järelevalveta jätmine,
- toote osade närimine või allaneelamine,
- materjalide loomulik kulumine,
- toote kasutamine vaatomata nähtavatele kahjustustele.

**Toode ei asenda loomade sportimiseks mõeldud kandekotte ega muid tooteid.**

## !

### ETTEVAATUST

- Kontrollige enne iga kasutamist: materjali, õmblusi, rihasid, pandlaid,
- lukke, metalloosi.
- Kasutage toodet ainult vastavalt selle otstarbele.
- Ärge koormake kotti üle.
- Kotti tuleb regulaarselt puhastada, eriti kui selles hoitakse niiskeid või märdunud tarvikuid.
- Toode tuleb kohe välja vahetada juhul kui esineb:
  - materjali kahjustus,
  - lahtised õmblused,
  - rihmade kahjustus,
  - lukkude kahjustus,
  - konstruktsioonielementide lõtvus.
- Kotti tuleb hoida kuivas kohas.**

*Selle toote ostmine ja kasutamine kinnitab, et kasutaja on juhised läbi lugenud ja nõustub kasutustingimustega. Tootja ei vastuta juhistele mittevastavast kasutamisest tulenevate tagajärgede eest.*

LV
----

**SVARĪGI!** RŪPĒJIES PAR SAVU MĪLUĻU DROŠĪBU UN KOMFORTU. LŪDZU, IEPAZĪSTIES AR TĀLĀK NORĀDĪTĀJĀM INSTRUKCIJĀM, LAI NODROŠINĀTU PRODUKTA DROŠU UN PAREIZU LIETOŠANU.

#### Simboli

- !** **BRĪDINĀJUMS** Norāda uz potenciālu risku, kas var izraisīt nopietnus savainojumus.
- !** **UZMANĪBU** Norāda uz situācijām, kas var izraisīt produkta bojājumus vai vieglus savainojumus.
- i** **INFORMĀCIJA** Papildu norādījumi pareizai lietošanai.

## !

### BRĪDINĀJUMS

- Soma ir paredzēta tikai ar suņa kopšanu saistīto piederumu uzglabāšanai un pārvadāšanai, piemēram:**
- pavadas,**
  - gardumi,
  - barība un bļodas,
  - rotalļietas,
  - higiēniskie maisiņi,
  - citi nelieli pastaigu piederumi.
- Produkts nav paredzēts suņu vai citu dzīvnieku pārvadāšanai.**
- Neatstājiet somu bērnu vai dzīvnieku sasniedzamā vietā. Mazas detaļas, piemēram, rāvējslēdzēji, rokturi, regulatori un metāla elementi, var tikt norīti vai bojāti.**
- Neatstājiet produktu bērnu vai dzīvnieku sasniedzamā vietā – mazie elementi (rāvējslēdzēji, sprādzes, D–gredzeni, rokturi) var tikt norīti vai sagrauzti.**
- Nelietojiet produktu, ja ir redzami bojājumi, piemēram:**
  - nodilis vai saplēsts materiāls,
  - atīrušas šuves,
  - bojātas vai vaļģas siksnas,
  - plaisas, deformatsijas vai kustība sprādzēs, rāvējslēdzējos vai metāla elementos.
- Alerģiskas reakcijas vai ādas kairinājuma gadījumā nekavējoties pārtrauciet lietošanu.**
- Produkts nav paredzēts kā rotalļieta**
- Lai iegūtu vairāk informācijas, sazinieties ar vietējo pārdevēju vai apmeklējiet vietni bebbi.pl.

Ražotājs **nav atbildīgs** par nepareizas lietošanas sekām, jo īpaši par:

- somas izmantošanu dzīvnieku pārvadāšanai,
- produkta pārslogošanu,
- bojāta produkta lietošanu,
- bērnu vai dzīvnieku nepietiekamu uzraudzību,
- produkta daļu sagraušanu vai norišanu,
- dabisku materiālu nolietošanos,
- produkta lietošanu, neskatoties uz redzamiem bojājumiem

*Produkts neaizstāj dzīvnieku transportēšanas somas vai citus pārvadāšanai paredzētus produktus.*

### !

### UZMANĪBU

- Pirms katras lietošanas pārbaudiet: materiālu, šuves, siksnas, sprādzes, rāvējslēdzējus, metāla elementus.
- Lietojiet produktu tikai paredzētajam mērķim.
- Nepārslogojiet somu.
- Somu nepieciešams regulāri tīrīt, īpaši, ja tajā tiek uzglabāti mitri vai netīri piederumi.
- Produkts nekavējoties jānomaina, ja konstatēts:**
  - materiāla bojājums,
  - atīrušas šuves,
  - bojātas siksnas,
  - bojāti rāvējslēdzēji,
  - vaļģi konstrukcijas elementi.
- Somu jāuzglabā sausā vietā.**

*Produkta iegāde un lietošana nozīmē, ka lietotājs ir izlasījis instrukciju un piekrīt lietošanas noteikumiem. Ražotājs nav atbildīgs par nepareizas lietošanas sekām.*

LT
----

**SVARBU!** RŪPINKITĒS SAVO AUGINTINIO SAUGUMU IR KOMFORTU. PRAŠOME PERSKAITYTI TOLIAU PATEIKTAS INSTRUKCIJAS, KAD UŽTIKRINTUMĒTE SAUGŲ IR TEISINGĄ PRODUKTO NAUDOJIMĄ.

#### Simboliai

- !** **ISPĖJIMAS** Nurodo galimą pavojų, galintį sukelti rimtus sužalojimus.
- !** **DĖMESIO** Nurodo situācijas, kurios gali sukelti produkto pažeidimus arba nedidelius sužalojimus.
- i** **INFORMACIJA** Papildomi patarimai tinkamam naudojimui.

## !

### ISPĖJIMAS

- Krepšys skirtas tik su šuns priežiūra susijusių priedų laikymui ir transportavimui, tokių kaip:**
  - pavadėliai,
  - skanėstai,
  - maistas ir dubenėliai,
  - žaislai,
  - maišeliai ekskrementams,
  - kiti smulkūs pasivaikščiojimo priedai.
- Produkta nėra skirtas šunims ar kitiems gyvūnams transportuoti.**
- Nepalikite krepšio vaikams ar gyvūnams pasiekiamoje vietoje. Mažos dalys, tokios kaip užtrauktukai, rankenos, reguliatoriai ir metalinės dalys, gali būti prarytos arba sugadintos.**
- Nepalikite produkto vaikams ar gyvūnams pasiekiamoje vietoje – mažos dalys (užtrauktukai, sagtelės, D formos žiedai, rankenos) gali būti prarytos arba sukramtytos.**
- Nenaudokite produkto, jei yra matomų pažeidimų, tokių kaip:**
  - susidėvėjusi ar suplyšusi medžiaga,
  - iširusios siūlės,
  - pažeisti arba atsilaisvinę diržai,
  - įtrūkimai, deformacijos ar laisvumas sagtelėse, užtrauktukuose ar metalinėse dalyse.
- Alerginės reakcijos ar odos sudirginimo atveju nedelsiant nutraukite naudojimą.**
- Produkta nėra skirtas naudoti kaip žaislas.**
- Daugiau informacijos rasite susisiekę su vietiniu pardavėju arba apsilankę svetainėje bebbi.pl.

Gamintojas **neatsako už** netinkamo naudojimo pasekmes, ypač už:

- krepšio naudojimo gyvūnams transportuoti,
- produkto perkrovimo,
- pažeisto produkto naudojimo,
- vaikų ar gyvūnų nepriežiūros,
- produkto dalių sukramtymo ar prarijimo,
- natūralaus medžiagų nusidėvėjimo,
- produkto naudojimo nepaisant matomų pažeidimų.

*Produkta nepakeičia gyvūnų transportavimo krepšių ar kitų transportavimui skirtų produktų.*

### !



### DĖMESIO

- Prieš kiekvieną naudojimą patikrinkite: medžiagą, siūles, diržus, sagteles, užtrauktukus, metalines dalis.
- Naudokite produktą tik pagal paskirtį.
- Neperkraukite krepšio.
- Krepšys turi būti reguliariai valomas, ypač jei jame laikomi drėgni ar nešvarūs priedai.
- Produktą būtina nedelsiant pakeisti, jei atsiranda:
  - medžiagos pažeidimas,
  - iširusios siūlės,
  - pažeisti diržai,
  - pažeisti užtrauktukai,
  - atsilaisvinę konstrukciniai elementai.
- Krepšys turi būti laikomas sausoje vietoje.**

*Продукто jsigijimas ir naudojimas reiškia, kad vartotojas perskaitė instrukciją ir sutinka su naudojimo sąlygomis. Gamintojas neatsako už netinkamo naudojimo pasekmes.*

<b>BG</b>	<b>RO</b>
-----------	-----------

**ВАЖНО!** ОСИГУРЕТЕ БЕЗОПАСНОСТТА И КОМФОРТА НА ВАШИЯ ДОМАШЕН ЛЮБИМЕЦ. МОЛЯ, ЗАПОЗНАЙТЕ СЕ СЪС СЛЕДНИТЕ УКАЗАНИЯ, ЗА ДА ГАРАНТИРАТЕ БЕЗОПАСНА И ПРАВИЛНА УПОТРЕБА НА ПРОДУКТА.

<b>Символи</b>	
	<b>ПРЕДУПРЕЖДЕНИЕ</b> Посочва потенциален риск, който може да доведе до сериозни наранявания.
	<b>ВНИМАНИЕ</b> Посочва ситуации, които могат да причинят повреда на продукта или леки наранявания.
	<b>ИНФОРМАЦИЯ</b> Допълнителни съвети за правилна употреба.

## ПРЕДУПРЕЖДЕНИЕ

- Чантата е предназначена единствено за съхранение и пренасяне на аксесоари, свързани с грижата за кучето, като:**
  - поводи,
  - лакомства,
  - храна и купички,
  - играчки,
  - торбички за отпадъци,
  - други малки аксесоари за разходка.
- Продуктът не е предназначен за транспортиране на кучета или други животни.**
- Не оставяйте чантата в обсега на деца или животни.** Малки части като ципове, дръжки, регулатори и метални елементи могат да бъдат погълнати или повредени.
- Не оставяйте продукта в обсега на деца или животни – малки елементи (ципове, катарами, D–пръстени, дръжки) могат да бъдат погълнати или сдъвкани.**
- Не използвайте продукта при видими повреди, като например:**
  - износен или скъсан материал,
  - разпуснати шевове,
  - повредени или разхлабени ленти,
  - пукнатини, деформации или хлабини в катарами, ципове или метални елементи.
- При алергична реакция или кожно раздразнение незабавно прекратете употребата.**
- Продуктът не е предназначен за игра.**
- За повече информация се свържете с местния търговец или посетете bebobi.pl.

Производителят **не носи отговорност** за последствия от неправилна употреба, по-специално за:

- използване на чантата за транспортиране на животни,
- претоварване на продукта,
- използване на повреден продукт,
- липса на надзор над дете или животно,
- дъвчене или поглъщане на части от продукта,
- естествено износване на материалите,

**Продуктът не замества транспортни чанти или други продукти за превоз на животни.**

## ВНИМАНИЕ



- Преди всяка употреба проверявайте състоянието на: материала, шевовете, лентите, катарамите, циповете, металните елементи.
- Използвайте продукта само по предназначение.
- Не претоварвайте чантата.
- Чантата трябва да се почиства редовно, особено при съхранение на мокри или замърсени аксесоари.
- Продуктът трябва да бъде заменен незабавно при:**
  - повреда на материала,
  - разпуснати шевове,
  - повредени ленти,
  - повредени ципове,
  - разхлабени конструктивни елементи
- Чантата трябва да се съхранява на сухо място.**

*Закупуването и използването на продукта означава, че потребителят е прочел инструкциите и приема условията за употреба. Производителят не носи отговорност за последиците от неправилна употреба.*

<b>RO</b>	<b>RU</b>
-----------	-----------

**IMPORTANT!** АВЕȚИ GRIJĂ DE SIGURANȚA ȘI CONFORTUL ANIMALULUI DUMNEAVOASTRĂ DE COMPANIE. VĂ RUGĂM SĂ CITIȚI URMĂTOARELE INSTRUCȚIUNI PENTRU A ASIGURA O UTILIZARE CORECTĂ ȘI SIGURĂ A PRODUSULUI.

### Simboluri

	<b>AVERTISMENT</b> Indică un risc potențial care poate duce la vătămări grave.
	<b>ATENȚIE</b> Indică situații care pot cauza deteriorarea produsului sau răni minore.
	<b>INFORMAȚII</b> Recomandări suplimentare privind utilizarea adecvată.

## AVERTISMENT

- Geanta este destinată exclusiv depozitării și transportului accesoriilor pentru îngrijirea câinelui, cum ar fi:**
  - lese,
  - recompense,
  - hrană și boluri,
  - jucării,
  - pungi igiene,
  - alte accesorii mici pentru plimbare.
- Produsul nu este destinat transportului câinilor sau altor animale.**
- Nu lăsați geanta la îndemâna copiilor sau animalelor. Piesele mici precum fermoarele, mânerele, elementele de reglare și componentele metalice pot fi înghițite sau deteriorate.**
- Nu lăsați produsul la îndemâna copiilor sau animalelor – elementele mici (fermoare, catarame, inele D, mânere) pot fi înghițite sau roase.**
- Nu utilizați produsul dacă prezintă deteriorări vizibile, cum ar fi:**
  - material uzat sau rupt,
  - cusături desfăcute,
  - curele deteriorate sau slăbite,
  - crăpături, deformări sau joc în catarame, fermoare sau elemente metalice.
- În cazul reacțiilor alergice sau iritațiilor pielii, întrerupeți imediat utilizarea.**
- Produsul nu este destinat utilizării ca jucărie.**
- Pentru mai multe informații, contactați distribuitorul local sau vizitați bebobi.pl.

Producătorul **nu este responsabil** pentru consecințele utilizării necorespunzătoare, în special pentru:

- utilizarea genții pentru transportul animalelor,
- supraîncărcarea produsului,
- utilizarea unui produs deteriorat,
- lipsa supravegherii copiilor sau animalelor,
- mestecarea sau înghițirea componentelor,
- uzura naturală a materialelor,
- utilizarea în ciuda deteriorărilor vizibile.

**Produsul nu înlocuiește transportoarele sau alte produse destinate transportului animalelor.**



## ATENȚIE

- Înainte de fiecare utilizare verificați starea: materialului, cusăturilor, curelelor, cataramelor, fermoarelor, componentelor metalice.
- Utilizați produsul doar conform destinației.
- Nu supraîncărcați geanta.
- Geanta trebuie curățată regulat, mai ales dacă sunt depozitate accesorii umede sau murdare.
- Produsul trebuie înlocuit imediat în caz de:**
  - deteriorare a materialului,
  - cusături desfăcute,
  - curele deteriorate,
  - fermoare deteriorate,
  - elemente structurale slăbite.
- Geanta trebuie depozitată într–un loc uscat.**

*Achiziționarea și utilizarea acestui produs înseamnă că utilizatorul a citit instrucțiunile și acceptă condițiile de utilizare. Producătorul nu este responsabil pentru utilizarea necorespunzătoare.*

<b>SK</b>	<b>SK</b>
-----------	-----------

**DOLEŽITÉ!** ZAISTITE BEZPEČNOSŤ A POHODLIE VÁŠHO DOMÁCEHO MILÁČIKA. PREČÍTAJTE SI NASLEDUJÚCE POKYNY, ABY STE ZAISTILI BEZPEČNÉ A SPRÁVNE POUŽÍVANIE PRODUKTU.

<b>Symboly</b>	
	<b>UPOZORNENIE</b> Označuje potenciálne riziko, ktoré môže viesť k vážnym zraneniam.
	<b>POZOR</b> Označuje situácie, ktoré môžu spôsobiť poškodenie produktu alebo ľahké zranenia.
	<b>INFORMÁCIA</b> Dodatočné tipy na správne používanie.

## UPOZORNENIE

- Taška je určená výhradne na skladovanie a prenášanie doplnkov súvisiacich so starostlivosťou o psa, ako napríklad:**
  - vodítka,
  - maškrty,
  - krmívo a misky,
  - hračky,
  - sáčky na exkrementy,
  - iné drobné doplnky na prechádzky.
- Produkt nie je určený na prepravu psov ani iných zvierat.**
- Nenechávajte tašku v dosahu detí alebo zvierat. Malé časti ako zipsy, rukoväte, nastavovacie prvky a kovové komponenty môžu byť prehltnuté alebo poškodené.**
- Nenechávajte produkt v dosahu detí alebo zvierat – malé prvky (zipsy, pracky, D–krúžky, rukoväte) môžu byť prehltnuté alebo rozhryzené.**
- Nepoužívajte produkt, ak sú viditeľné poškodenia, ako napríklad:**
  - opotrebovaný alebo roztrhnutý materiál,
  - rozchádzajúce sa švy,
  - poškodené alebo uvoľnené popruhy,
  - praskliny, deformácie alebo vŕľa v prackách, zipsoch alebo kovových častiach.
- V prípade alergickej reakcie alebo podráždenia pokožky okamžite prestaňte produkt používať.**
- Produkt nie je určený ako hračka.**
- Pre viac informácií kontaktujte miestneho predajcu alebo navštívte bebobi.pl.

- Výrobca **nenesie zodpovednosť** za následky nesprávneho používania, najmä za:používanie tašky na prepravu zvierat,
- preťaženie produktu,
- používanie poškodeného produktu,
- nedostatočný dohľad nad dieťaťom alebo zvierateľom,
- rozhryzenie alebo prehltnutie častí produktu,
- prirodzené opotrebovanie materiálov,
- používanie produktu napriek viditeľným poškodeniam.

**Produkt nenahrádza prepravky ani iné produkty určené na transport zvierat.**

## POZOR

- Pred každým použitím skontrolujte stav: materiálu, švov, popruhov, praciek, zipsov, kovových častí.
- Používajte produkt iba v súlade s jeho určením.
- Nepreťažujte tašku.
- Taška by mala byť pravidelne čistená, najmä pri skladovaní vlhkých alebo znečistených doplnkov.
- Produkt je potrebné okamžite vymeniť v prípade:**
  - poškodenia materiálu,
  - rozchádzajúcich sa švov,
  - poškodených popruhov,
  - poškodených zipsov,
  - uvoľnených konštrukčných prvkov.
- Tašku skladujte na suchom mieste.**

*Zakúpenie a používanie produktu znamená, že používateľ si prečítal návod a súhlasí s podmienkami používania. Výrobca nenesie zodpovednosť za následky nesprávneho používania.*

**HU**

**FONTOS!** GONDOSKODJ KEDVENCED BIZTONSÁGÁRÓL ÉS KÉNYELMÉRŐL. KÉRJÜK, OLVASD EL AZ ALÁBBI ÚTMUTATÓKAT A TERMÉK BIZTONSÁGOS ÉS HELYES HASZNÁLATÁHOZ.

### Szimbolumok

**! FIGYELMEZTETÉS** Lehetséges veszélyre utal, amely súlyos sérülést okozhat.

**! VIGYÁZAT** Olyan helyzetekre utal, amelyek a termék károsodását vagy kisebb sérülést okozhatnak.

**i INFORMÁCIÓ** További útmutatások a helyes használathoz.

## ! FIGYELMEZTETÉS

- A táska kizárólag a kutya gondozásával kapcsolatos kiegészítők tárolására és szállítására szolgál, mint például:**
  - pórázok,
  - jutalomfalatok,
  - eledel és tálak,
  - játékok,
  - ürülékgyűjtő zacskók,
  - egyéb kisebb sétáltatási kiegészítők.
- A termék nem alkalmas kutyák vagy más állatok szállítására.**
- Ne hagyja a táskát gyermekek vagy állatok számára elérhető helyen. A kis alkatrészek, mint a cipzárok, fogantyúk, állító elemek és fém alkatrészek lenyelhetők vagy megrongálódhatnak.**
- Ne hagyja a terméket gyermekek vagy állatok számára elérhető helyen – a kis elemek (cipzárok, csatok, D-gyűrűk, fogantyúk) lenyelhetők vagy megrághatók.**
- Ne használja a terméket, ha látható sérülések vannak rajta, például:**
  - kopott vagy szakadt anyag,
  - szétnyílt varratok,
  - sérült vagy meglazult hevederek,
  - repedések, deformációk vagy kilazult csatok, cipzárok vagy fém alkatrészek.
- Allergiás reakció vagy bőrirritáció esetén azonnal hagyja abba a használatot.**
- A termék nem játékszer.**
- További információért forduljon a helyi forgalmazóhoz, vagy látogasson el a bebobí.pl weboldalra.

A gyártó **nem vállal felelősséget** a nem megfelelő használatból eredő következményekért, különösen az alábbiakért:

- póráz rögzítése a D-gyűrűhöz,
- a táska állatok szállítására történő használata,
- a termék túlterhelése,
- sérült termék használata,
- gyermek vagy állat felügyeletének hiánya,
- a termék részeinek megrágása vagy lenyelése,
- az anyagok természetes elhasználódása,
- a termék használata látható sérülések ellenére.

***A termék nem helyettesíti az állatszállító eszközöket.***

## ! VIGYÁZAT

- Minden használat előtt ellenőrizze: az anyagot, a varratokat, a hevedereket, a csatokat, a cipzárakat, a fém alkatrészeket.
- A terméket csak rendeltetésszerűen használják.
- Ne terhelje túl a táskát.**
- A táskát rendszeresen tisztítani kell, különösen ha nedves vagy szennyezett felszerelést tárol benne.**
- A terméket azonnal cserélni kell, ha:**
  - az anyag megsérül,
  - a varratok szétnyílnak,
  - a hevederek megsérülnek,
  - a cipzárok megsérülnek,
  - a szerkezeti elemek meglazulnak.
- A táskát száraz helyen kell tárolni.**

*A termék megvásárlása és használata azt jelenti, hogy a felhasználó elolvasta a használati útmutatót és elfogadja a feltételeket. A gyártó nem felel a nem megfelelő használat következményeiért.*

**SI**

**POMEMBNO!** POSKRBITE ZA VARNOST SVOJEGA PSA IN POTNIKOV. PRED PRVO UPORABO SKRBNO PREBERITE SPODNJA NAVODILA. PRAVLNA NASTAVITEV IN UPORABA PASU ZAGOTAVLJATA UDOBJE IN ZAŠČITO MED VOŽNJO.

### Simboli

**! OPOZORILO** Označuje potencialno nevarnost, ki lahko povzroči hude poškodbe.

**! POZOR** Označuje situacije, ki lahko povzročijo manjše poškodbe ali poškodbe izdelka.

**i INFORMACIJA** Dodatni nasveti za pravilno uporabo.

## ! OPOZORILO

- Torba je namenjena izključno za shranjevanje in prenašanje dodatkov, povezanih z nego psa, kot so:**
  - povodci,
  - priboljški,
  - hrana in posode,
  - igrače,
  - vrečke za iztrebke,
  - drugi manjši dodatki za sprehod.
- Izdelek ni namenjen za prevoz psov ali drugih živali.**
- Torbe ne puščajte na dosegu otrok ali živali. Majhni deli, kot so zadrge, ročaji, nastavitveni elementi in kovinski deli, se lahko pogoltnejo ali poškodujejo.**
- Izdelka ne puščajte na dosegu otrok ali živali – majhni elementi (zadrge, zaponke, D-obročki, ročaji) se lahko pogoltnejo ali pregriznejo.**
- Izdelka ne uporabljajte, če so vidne poškodbe, kot so:**
  - obrabljen ali strgan material,
  - razrahljani šivi,
  - poškodovani ali ohlapni trakovi,
  - razpoke, deformacije ali zračnost v zaponkah, zadregah ali kovinskih delih.
- V primeru alergijske reakcije ali draženja kože takoj prenehajte z uporabo.**
- Izdelek ni namenjen kot igrača.**
- Za več informacij se obrnite na lokalnega prodajalca ali obiščite bebobí.pl.

Proizvajalec **ne odgovarja** za posledice nepravilne uporabe, zlasti za:

- uporabo torbe za prevoz živali,
- preobremenitev izdelka,
- uporabo poškodovanega izdelka,
- pomanjkanje nadzora nad otrokom ali živaljo,
- grizenje ali požiranje delov izdelka,
- naravno obrabo materialov,
- uporabo kljub vidnim poškodbam.

***Izdelek ne nadomešča transporterjev ali drugih izdelkov za prevoz živali.***

### ! POZOR

- Pred vsako uporabo preverite stanje: materiala, šivov, trakov, zaponk, zadrgr, kovinskih delov.
- Izdelek uporabljajte samo v skladu z njegovim namenom.
- Torbe ne preobremenjujte.
- Torbo je treba redno čistiti, zlasti če shranjujete mokre ali umazane dodatke.
- Izdelek je treba takoj zamenjati v primeru:**
  - poškodbe materiala,
  - razrahljanih šivov,
  - poškodovanih trakov,
  - poškodovanih zadrgr,
  - ohlapnih konstrukcijskih elementov.
- Torbo shranjujte na suhem mestu.**

*Nakup in uporaba tega izdelka pomeni, da je uporabnik prebral navodila in se strinja s pogoji uporabe. Proizvajalec ne odgovarja za posledice nepravilne uporabe.*

**EL**

**ΣΗΜΑΝΤΙΚΟ!** ΦΡΟΝΤΙΣΤΕ ΓΙΑ ΤΗΝ ΑΣΦΑΛΕΙΑ ΚΑΙ ΤΗΝ ΑΝΕΣΗ ΤΟΥ ΚΑΤΟΙΚΙΔΙΟΥ ΣΑΣ. ΠΑΡΑΚΑΛΟΥΜΕ ΔΙΑΒΑΣΤΕ ΤΙΣ ΠΑΡΑΚΑΤΩ ΟΔΗΓΙΕΣ ΓΙΑ ΝΑ ΕΞΑΣΦΑΛΙΣΕΤΕ ΑΣΦΑΛΗ ΚΑΙ ΣΩΣΤΗ ΧΡΗΣΗ ΤΟΥ ΠΡΟΪΟΝΤΟΣ.

### Σύμβολα

**! ΠΡΟΕΙΔΟΠΟΙΗΣΗ** Υποδεικνύει πιθανό κίνδυνο που μπορεί να οδηγήσει σε σοβαρό τραυματισμό.

**! ΠΡΟΣΟΧΗ** Υποδεικνύει καταστάσεις που μπορεί να προκαλέσουν ζημιά στο προϊόν ή ελαφρύ τραυματισμό.

**i ΠΛΗΡΟΦΟΡΙΑ** Πρόσθετες οδηγίες σχετικά με τη σωστή χρήση.

## ! ΠΡΟΕΙΔΟΠΟΙΗΣΗ

- Η τσάντα προορίζεται αποκλειστικά για την αποθήκευση και μεταφορά αξεσουάρ που σχετίζονται με τη φροντίδα του σκύλου, όπως:
  - λουριτά,
  - λιχουδιές,
  - τροφή και μπολ,
  - παιχνίδια,
  - σακούλες υγιεινής,
  - άλλα μικρά αξεσουάρ βόλτας.
- Το προϊόν δεν προορίζεται για τη μεταφορά σκύλων ή άλλων ζώων.
- Μην αφήνετε την τσάντα σε σημείο προσβάσιμο από παιδιά ή ζώα. Μικρά εξαρτήματα όπως φερμουάρ, λαβές, ρυθμιστές και μεταλλικά μέρη μπορεί να καταποθούν ή να καταστραφούν.
- Μην αφήνετε το προϊόν σε σημείο προσβάσιμο από παιδιά ή ζώα – μικρά μέρη (φερμουάρ, αγκράφες, κρίκοι D, λαβές) μπορεί να καταποθούν ή να μασηθούν.
- Μην χρησιμοποιείτε το προϊόν εάν υπάρχουν εμφανείς φθορές, όπως:
  - φθαρμένο ή σκιαμένο ύφασμα,
  - ανοιχτές ραφές,
  - κατεστραμμένοι ή χαλαροί ιμάντες,
  - ρωγμές, παραμορφώσεις ή χαλαρά μέρη σε αγκράφες, φερμουάρ ή μεταλλικά στοιχεία.
- Σε περίπτωση αλλεργικής αντίδρασης ή ερεθισμού του δέρματος, διακόψτε αμέσως τη χρήση.
- Το προϊόν δεν προορίζεται για παιχνίδι.
- Για περισσότερες πληροφορίες επικοινωνήστε με τον τοπικό πωλητή ή επισκεφθείτε το bebobí.pl.

Ο κατασκευαστής **δεν φέρει ευθύνη** για συνέπειες που προκύπτουν από ακατάλληλη χρήση, ιδίως για:

- χρήση της τσάντας για μεταφορά ζώων,
- υπερφόρτωση του προϊόντος,
- χρήση κατεστραμμένου προϊόντος,
- έλλειψη επίβλεψης παιδιού ή ζώου,
- μάσηση ή κατάποση εξαρτημάτων,
- φυσική φθορά υλικών,
- χρήση παρά τις εμφανείς φθορές.

***Το προϊόν δεν αντικαθιστά μεταφορείς ή άλλα προϊόντα μεταφοράς ζώων.***

## ! ΠΡΟΣΟΧΗ

- Πριν από κάθε χρήση ελέγξτε την κατάσταση των: υλικών, ραφών, ιμάντων, αγκραφών, φερμουάρ, μεταλλικών εξαρτημάτων.
- Χρησιμοποιείτε το προϊόν μόνο σύμφωνα με τον προορισμό του.
- Μην υπερφορτώνετε την τσάντα.
- Η τσάντα πρέπει να καθαρίζεται τακτικά, ιδιαίτερα όταν αποθηκεύονται υγρά ή βρώμικα αντικείμενα.
- Το προϊόν πρέπει να αντικαθίσταται άμεσα σε περίπτωση:
  - φθοράς υλικού,
  - ανοιχτών ραφών,
  - φθοράς ιμάντων,
  - φθοράς φερμουάρ,
  - χαλαρών δομικών στοιχείων.
- Η τσάντα πρέπει να αποθηκεύεται σε ξηρό μέρος.

*Η αγορά και χρήση του προϊόντος σημαίνει ότι ο χρήστης έχει διαβάσει τις οδηγίες και αποδέχεται τους όρους χρήσης. Ο κατασκευαστής δεν ευθύνεται για συνέπειες ακατάλληλης χρήσης.*

**HR**

**VAŽNO!** OSIGURAJTE SIGURNOST I UDOBNOST SVOG LJUBIMCA. MOLIMO VAS DA PROČITATE SLJEDEĆE UPUTE KAKO BISTE OSIGURALI SIGURNU I PRAVLNU UPORABU PROIZVODA.

<b>Simboli</b>	
<span><span>⚠</span></span>	<b>UPOZORENJE</b> Označava potencijalni rizik koji može dovesti do ozbiljnih ozljeda.
<span><span>⚠</span></span>	<b>PAŽNJA</b> Označava situacije koje mogu uzrokovati oštećenje proizvoda ili manje ozljede.
<span><span>ℹ</span></span>	<b>INFORMACIJA</b> Dodatni savjeti za pravilnu uporabu.
<span><span>⚠</span></span>	<b>UPOZORENJE</b>

- Torba je namijenjena isključivo za pohranu i prijenos dodataka povezanih s brigom o psu, kao što su:**
  - rovodci,
  - poslastice,
  - hrana i dzjelice,
  - igračke,
  - vrećice za izmet,
  - drugi manji dodaci za šetnju.
- Proizvod nije namijenjen za prijevoz pasa ili drugih životinja.**
- Ne ostavljajte torbu na dohvat djece ili životinja.** Mali dijelovi poput patentnih zatvarača, ručki, regulatora i metalnih dijelova mogu biti progutani ili oštećeni.
- Ne ostavljajte proizvod na dohvat djece ili životinja – mali elementi (patentni zatvarači, kopče, D–prstenovi, ručke) mogu biti progutani ili izgrizeni.**
- Ne koristite proizvod ako postoje vidljiva oštećenja kao što su:**
  - istrošen ili poderan materijal,
  - raspareni šavovi,
  - oštećene ili labave trake,
  - pukotine, deformacije ili labavost u kopčama, patentnim zatvaračima ili metalnim dijelovima.
- U slučaju alergijske reakcije ili iritacije kože odmah prekinite korištenje.**
- Proizvod nije namijenjen kao igračka.**
- Za više informacija kontaktirajte lokalnog prodavatelja ili posjetite bebobi.pl.

Proizvodač **ne snosi odgovornost** za posljedice nepravilne uporabe, posebno za:

- korištenje torbe za prijevoz životinja,
- preopterećenje proizvoda,
- korištenje oštećenog proizvoda,
- nedostatak nadzora nad djetetom ili životinjom,
- grizenje ili gutanje dijelova proizvoda,
- prirodno trošenje materijala,
- korištenje unatoč vidljivim oštećenjima.

[Proizvod ne zamjenjuje transportere ili druge proizvode za prijevoz životinja.](#)

## ⚠ PAŽNJA

- Prije svake uporabe provjerite stanje: materijala, šavova, traka, kopči, patentnih zatvarača, metalnih dijelova.
- Koristite proizvod isključivo prema njegovoj namjeni.
- Ne preopterećujte torbu.
- Torbu treba redovito čistiti, posebno ako se u njoj čuvaju mokri ili prljavi dodaci.
- Proizvod treba odmah zamijeniti u slučaju:
  - oštećenja materijala,
  - rasparanih šavova,
  - oštećenih traka,
  - oštećenih patentnih zatvarača,
  - labavih konstrukcijskih dijelova.
- Torbu treba čuvati na suhom mjestu**

*Kupnja i korištenje ovog proizvoda znači da je korisnik pročitao upute i prihvao uvjete korištenja. Proizvodač nije odgovoran za posljedice nepravilne uporabe.*

**ΣΗΜΑΝΤΙΚΟ!** ΜΕΡΙΜΝΗΣΤΕ ΓΙΑ ΤΗΝ ΑΣΦΑΛΕΙΑ ΚΑΙ ΤΗΝ ΑΝΕΣΗ ΤΟΥ ΚΑΤΟΙΚΙΔΙΟΥ ΣΑΣ. ΠΑΡΑΚΑΛΟΥΜΕ ΔΙΑΒΑΣΤΕ ΤΙΣ ΠΑΡΑΚΑΤΩ ΟΔΗΓΙΕΣ ΓΙΑ ΣΩΣΤΗ ΚΑΙ ΑΣΦΑΛΗ ΧΡΗΣΗ ΤΟΥ ΠΡΟΪΟΝΤΟΣ.

### Σύμβολα

<span><span>⚠</span></span>	<b>ΠΡΟΕΙΔΟΠΟΙΗΣΗ</b> Υποδεικνύει πιθανό κίνδυνο που μπορεί να οδηγήσει σε σοβαρό τραυματισμό.
<span><span>⚠</span></span>	<b>ΠΡΟΣΟΧΗ</b> Υποδεικνύει καταστάσεις που μπορεί να προκαλέσουν ζημιά στο προϊόν ή ελαφρύ τραυματισμό.
<span><span>ℹ</span></span>	<b>ΠΛΗΡΟΦΟΡΙΑ</b> Πρόσθετες οδηγίες σχετικά με τη σωστή χρήση.
<span><span>⚠</span></span>	<b>ΠΡΟΕΙΔΟΠΟΙΗΣΗ</b>

- Η **τσάντα προορίζεται αποκλειστικά για την αποθήκευση και μεταφορά αξεσουάρ που σχετίζονται με τη φροντίδα του σκύλου, όπως**:
  - λουριά,
  - λιχουδιές,
  - τροφή και πολ,
  - παιχνίδια,
  - σακούλες υγιεινής,
  - άλλα μικρά αξεσουάρ βόλτας.
- Το προϊόν δεν προορίζεται για τη μεταφορά σκύλων ή άλλων ζώων.**
- Μην αφήνετε την τσάντα σε σημείο προσβάσιμο από παιδιά ή ζώα.** Μικρά εξαρτήματα όπως φερμουάρ, λαβές, ρυθμιστές και μεταλλικά μέρη μπορεί να καταποθούν ή να καταστραφούν.
- Μην αφήνετε το προϊόν σε σημείο προσβάσιμο από παιδιά ή ζώα – μικρά μέρη (φερμουάρ, αγκράφες, κρίκοι D, λαβές) μπορεί να καταποθούν ή να μασσηθούν.**
- Μην χρησιμοποιείτε το προϊόν εάν υπάρχουν εμφανείς φθορές, όπως:**
  - φθαρμένο ή σκισμένο ύφασμα,
  - ανοιχτές ραφές,
  - κατεστραμμένοι ή χαλαροί ιμάντες,
  - ρωγμές, παραμορφώσεις ή χαλαρά μέρη σε αγκράφες, φερμουάρ ή μεταλλικά στοιχεία.
- Σε περίπτωση αλλεργικής αντίδρασης ή ερεθισμού του δέρματος, διακόψτε αμέσως τη χρήση.**
- Το προϊόν δεν προορίζεται για παιχνίδι.**
- Για περισσότερες πληροφορίες επικοινωνήστε με τον τοπικό πωλητή ή επισκεφθείτε το bebobi.pl.

Ο κατασκευαστής **δεν φέρει ευθύνη** για συνέπειες που προκύπτουν από ακατάλληλη χρήση, ιδίως για:

- χρήση της τσάντας για μεταφορά ζώων,
- υπερφόρτωση του προϊόντος,
- χρήση κατεστραμμένου προϊόντος,
- έλλειψη επίβλεψης παιδιού ή ζώου,
- μάσηση ή κατάποση εξαρτημάτων,
- φυσική φθορά υλικών,
- χρήση παρά τις εμφανείς φθορές.

[Το προϊόν δεν αντικαθιστά μεταφορείς ή άλλα προϊόντα μεταφοράς ζώων.](#)

## ⚠ ΠΡΟΣΟΧΗ

- Πριν από κάθε χρήση ελέγξτε την κατάσταση των: υλικών, ραφών, ιμάντων, αγκραφών, φερμουάρ, μεταλλικών εξαρτημάτων.
- Χρησιμοποιείτε το προϊόν μόνο σύμφωνα με τον προορισμό του.
- Μην υπερφορτώνετε την τσάντα.
- Η τσάντα πρέπει να καθαρίζεται τακτικά, ιδιαίτερα όταν αποθηκεύονται υγρά ή βρώμικα αντικείμενα.
- Το προϊόν πρέπει να αντικαθίσταται άμεσα σε περίπτωση:**
  - φθοράς υλικού,
  - ανοιχτών ραφών,
  - φθοράς ιμάντων,
  - φθοράς φερμουάρ,
  - χαλαρών δομικών στοιχείων.
- Η τσάντα πρέπει να αποθηκεύεται σε ξηρό μέρος.**

*Η αγορά και χρήση του προϊόντος σημαίνει ότι ο χρήστης έχει διαβάσει τις οδηγίες και αποδέχεται τους όρους χρήσης.*

**TÁBHACHTACH!** DÉAN SÁBHÁILTEACHT AGUS COMPORD DO PHÉATA A CHINNTIÚ. LE DO THOIL, LÉIGH NA TREORACHA SEO A LEANAS CHUN ÚSÁID SHÁBHÁILTE AGUS CHORRECT A DHÉANAMH AR AN TÁIRGE.

### Siombailí

<span><span>⚠</span></span>	<b>RABHADH</b> Léiríonn sé riosca féideartha a d’fhéadfadh gortuithe tromchúiseacha a chruthú.
<span><span>⚠</span></span>	<b>AIRE</b> Léiríonn sé cásanna a d’fhéadfadh damáiste a dhéanamh don táirge nó gortuithe éadroma a chur faoi deara.
<span><span>ℹ</span></span>	<b>FAISNÉIS</b> Leideanna breise maidir le húsáid chúí.
<span><span>⚠</span></span>	<b>RABHADH</b>

- Tá an mála beartaithe go heisiach chun gabhálais a bhaineann le cúram madra a stóráil agus a iompar, mar shampla:**
  - iallacha,
  - déileáilacha,
  - bia agus babhláí,
  - bréagáin,
  - máilái dramhaíola,
  - gabhálais bheaga eile don tsiúlóid.
- Níl an táirge beartaithe chun madraí ná ainmhithe eile a iompar.**
- Ná fág an mála in áit a bhfuil teacht ag leanaí nó ag ainmhithe air. D’fhéadfadh páirteanna beaga cosúil le zipí, láimhseálacha, rialtóirí agus páirteanna miotail a bheith slogtha nó damáistithe.**
- Ná fág an táirge in áit a bhfuil teacht ag leanaí nó ag ainmhithe air – d’fhéadfadh páirteanna beaga (zipí, búclaí, fáinní D, láimhseálacha) a bheith slogtha nó coganta.**
- Ná húsáid an táirge má tá damáiste infheicthe ann, mar shampla:**
  - ábhar caite nó stróicthe,
  - fuáil scaoilte,
  - strapaí damáistithe nó scaoilte,
  - scoilteanna, difhoirmiú nó scaoilteacht i mbúclaí, zipí nó páirteanna miotail.
- Má tharlaíonn imoibriú ailléirgeach nó greannú craicinn, stop úsáid láithreach.**
- Níl an táirge beartaithe mar bhréagán.**
- Le haghaidh tuilleadh faisnéise déan teagmháil le do dhíoltóir áitiúil nó tabhair cuairt ar bebobi.pl.

**Ní ghlacann an monatóir freagracht** as iarmhairtí úsáid mhíchuí, go háirithe as:

- úsáid an mhála chun ainmhithe a iompar,
- ró-ualach an táirge,
- úsáid táirge damáistithe,
- easpa maoirseachta ar leanbh nó ar ainmhí,
- cogaint nó slogadh páirteanna,
- caitheamh nádúrtha na n-ábhar,
- úsáid in ainneoin damáiste infheicthe.

[Ní thagann an táirge in ionad iompróirí ainmhithe ná táirgí eile chun ainmhithe a iompar.](#)

## ⚠ AIRE

- Seiceáil roimh gach úsáid riocht: an ábhair, na fuáila, na strapaí, na mbúclaí, na zipí, na bpáirteanna miotail.**
- Úsáid an táirge de réir a chuspóra amháin.**
- Ná cuir ró-ualach ar an mála.**
- Ba chóir an mála a ghlanadh go rialta, go háirithe má stóráiltear gabhálais fliucha nó salacha ann.**
- Ba chóir an táirge a athsholáthar láithreach má tharlaíonn:**
  - damáiste don ábhar,
  - fuáil scaoilte,
  - strapaí damáistithe,
  - zipí damáistithe,
  - páirteanna struchtúracha scaoilte.
- Ba chóir an mála a stóráil in áit thirim.**

*Trí an táirge seo a cheannach agus a úsáid admhaíonn an t-úsáideoir go bhfuil na treoracha léite aige agus go nglacann sé leis na téarmaí úsáide.*



A	47cm / 18,5'
B	20cm / 8'
C	32cm / 12,5'

Długość ramiączek: 65 cm / 25,6'  
 Strap length: 65 cm / 25,6'

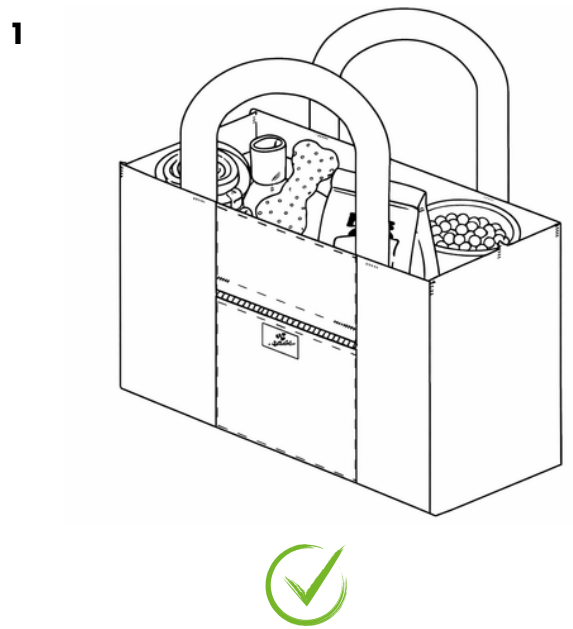
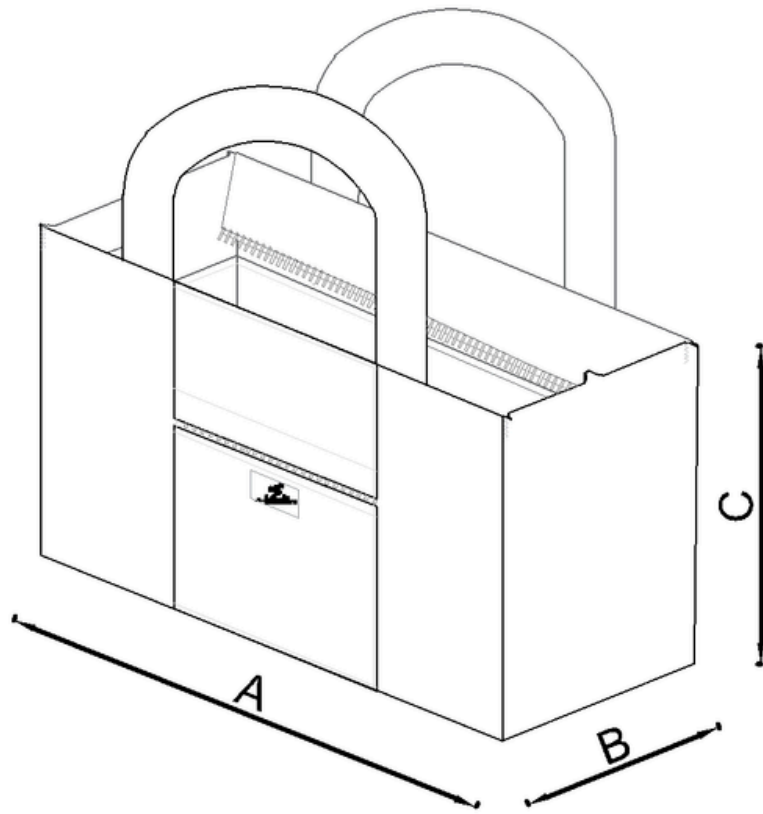



OEKO-TEX®  
CONFIDENCE IN TEXTILES  
STANDARD 100



BeBobi Agnieszka Przybyszewska  
Janiny Porazinskiej 19  
60-195 Poznań  
Poland

hello@bebobi.pl  
www.bebobi.pl